

ИСКРА

КВАРТАЛ У ВОДЫ
ДЛЯ ЯРКОЙ ЖИЗНИ



Жизнь в окружении воды

Две водные артерии — река Волга и живописный Приволжский затон — дарят уникальные панорамные виды, развитую инфраструктуру отдыха и особую экосистему премиум-класса.

Культурный код города

Пешая прогулка до главных достопримечательностей — площади Петра, Лебединого озера, сквера Гейдара Алиева и Аллеи семьи — становится приятной ежедневной традицией.





Инфраструктура для жизни

Здоровье и развитие поколений:

В шаговой доступности детский сад № 41, гимназии № 3 и № 4, школы № 45 и № 59, Центр зимних видов спорта.

Персональный сервис:

Ежедневные потребности закрывает инфраструктура района: от супермаркетов до авторских салонов красоты и уютных кофеен.

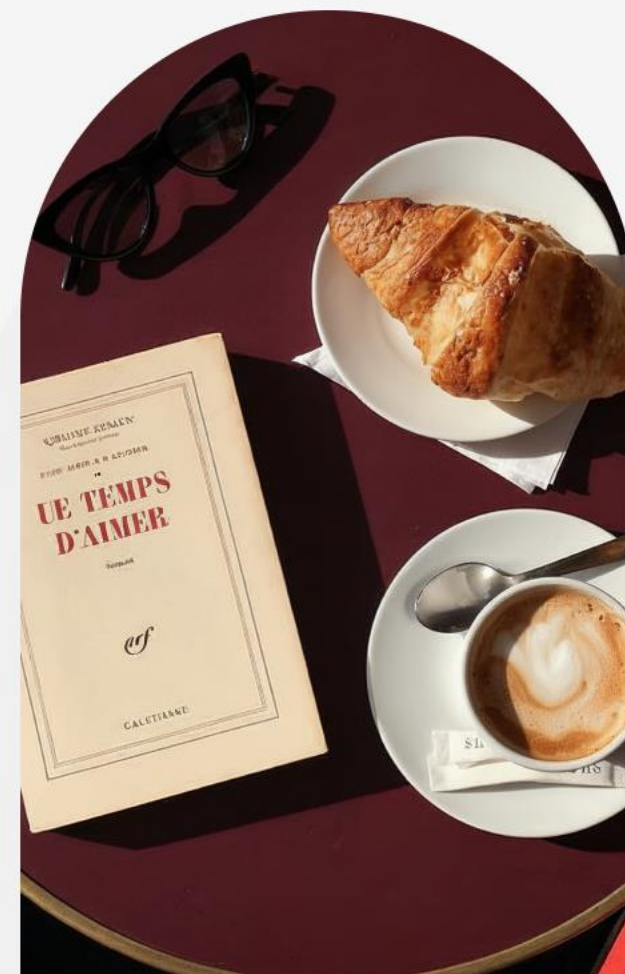

С «Искры» начинается яркая жизнь!

Квартал у воды «Искра» — масштабный проект, новый деловой и культурный центр города на берегу Волги. Выверенный баланс современной эстетики, качества и выгодного расположения в самом сердце престижного района.



Всесезонная интерактивная набережная

Мы восстанавливаем и благоустроиваем часть городской набережной, превращая её в главный подарок для Астрахани — современное общественное пространство премиум-класса.

На территории запланированы современные детские площадки, контактные фонтаны и арт-объекты, концертная площадка со сценой, места для отдыха прямо на берегу Волги.





Кондитерская

Ресторан

Цветы

Первая в городе гастро-аллея

Уникальное пространство, интегрированное в обновлённую набережную, станет новым символом городской культуры. Проектом, который преобразит гастрономическую карту всего города.

Элегантные летние веранды с панорамным видом на воду, авторские рестораны и камерные лаундж-зоны создадут атмосферу европейского уровня.





Магазин

Лекарня

06



Динамика.
Движение.
Центр событий

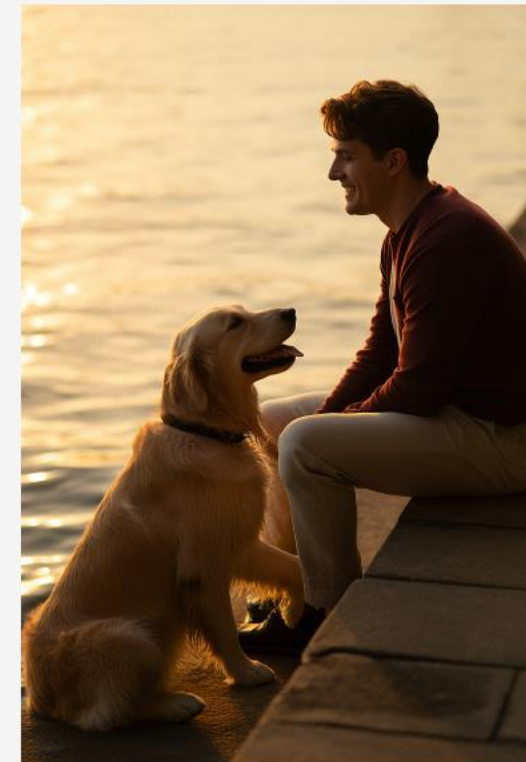
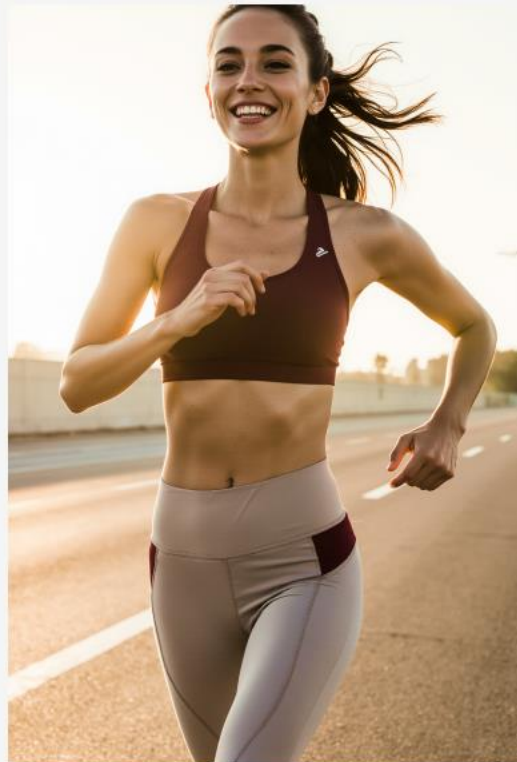

«Искра» подарит совершенно новый опыт повседневной жизни. Утренняя пробежка по набережной, день, наполненный энергией делового центра, и вечер, который можно провести на воде, наслаждаясь закатом.

«Эллинг» превращает каждый ваш день в мини-отпуск, предлагая бесконечные возможности для активного отдыха и релаксации. Здесь жизнь никогда не останавливается.



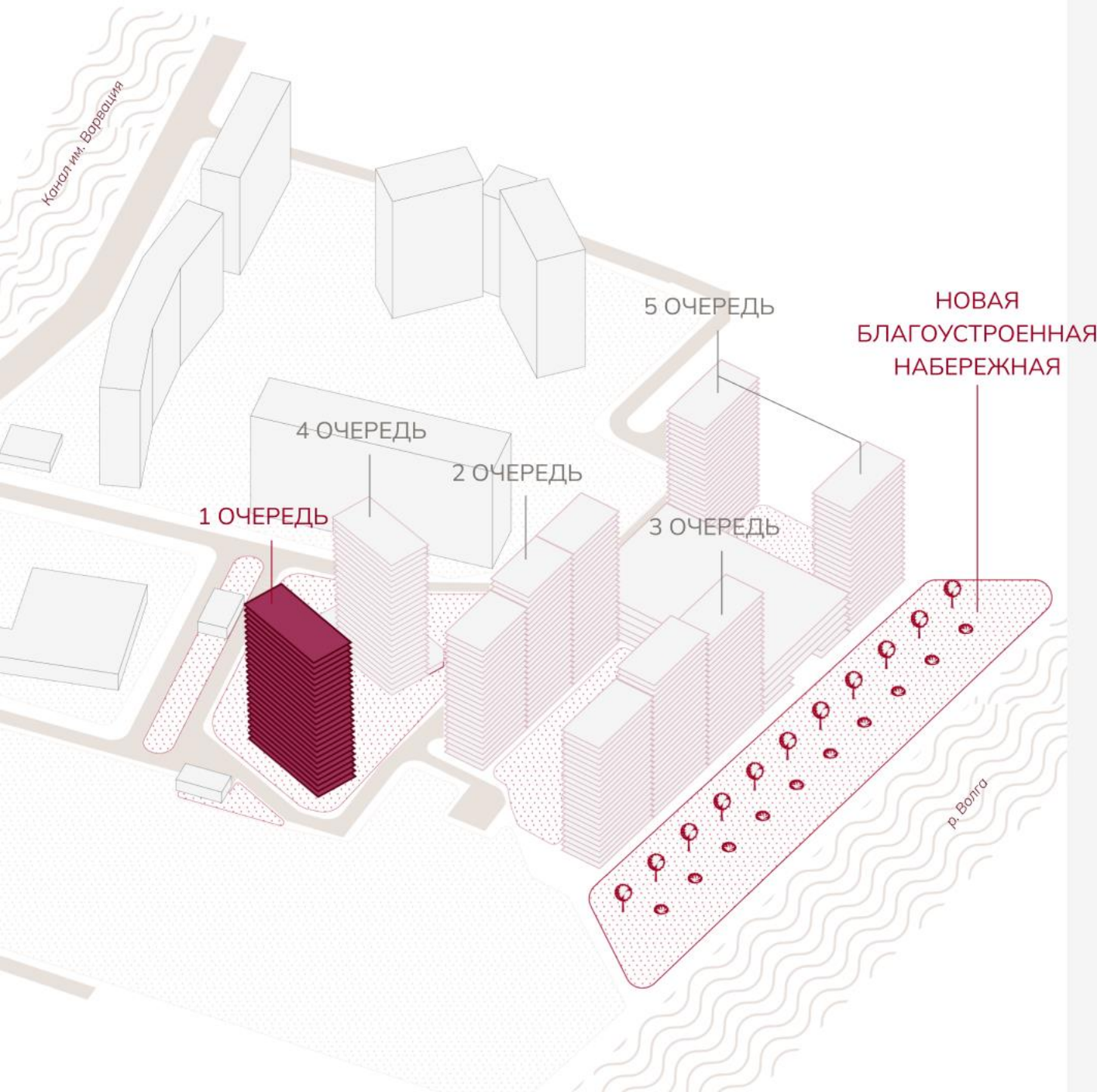

Квартал у воды

1 ОЧЕРЕДЬ

- Современный односекционный дом
- Архитектурная подсветка фасада
- Торговая галерея на первых этажах

Комплекс подчёркивает свой статус и современность каждой деталью. «Искра» — ваш билет в жизнь, где вы задаёте стандарты.

24

Этажность проекта

28,5-73,9^{м²}

Площадь квартир

220

Общее количество квартир

2,8-3,1^м

Высота потолка

Архитектурная концепция проекта

Узнаваемый архитектурный облик комплекса, где монолитный фасад с лаконичными линиями формирует новый доминирующий силуэт набережной и задаёт стандарты городской среды.



Релакс-двор

Территория квартала «Искра» — продолжение вашего дома. Тщательно продуманное пространство, где всё создано для отдыха, вдохновения и общения в окружении современного ландшафтного дизайна.

- Закрытая территория
- Видеонаблюдение
- Доступ по ключ-карте и через мобильное приложение





Здесь рождаются традиции



Доминанта благоустройства проекта — площадь с фонтаном и амфитеатром, превращающая обычный вечер в приятное воспоминание. Это сцена для летних киносеансов, камерных концертов и праздников, объединяющих жителей в сообщество ярких и творческих личностей.

Мир, где растут мечты

Безопасные и стильные игровые зоны, разработанные с учётом возрастных особенностей. Дети учатся, играют и познают мир через красоту.





Торговая галерея на первых этажах

Мы предусмотрели место для ретейла и сервисов, чтобы самые востребованные услуги и покупки были доступны вам без лишних перемещений по городу. Удобство и экономия времени прямо в вашем доме.

Первое впечатление — каждое утро

Мы создали холлы-гостиные, которые впечатляют своей эстетикой и продуманы для вашего комфорта. Ещё одна визитная карточка проекта, место, где начинается и заканчивается ваш день. Всё здесь пропитано теплотой и уютом гостеприимства.

На первом этаже каждого дома:

- зона ожидания с удобными креслами и диванами
- 2 пассажирских и 1 грузовой лифты
- почтовый холл
- велоколясочная



УСКРА

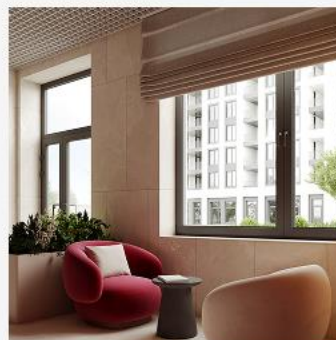

ХОЛЛЫ-ГОСТИНЫЕ





ВЕЛОКОЛЯСОЧНАЯ



ЛИФТОВОЙ ХОЛЛ



- | | |
|----|---------|
| 24 | 190-198 |
| 23 | 181-180 |
| 22 | 172-180 |
| 21 | 163-171 |
| 20 | 154-162 |
| 19 | 145-153 |
| 18 | 136-144 |
| 17 | 127-135 |
| 16 | 118-126 |
| 15 | 109-117 |
| 14 | 100-108 |
| 13 | 91-99 |
| 12 | 82-90 |
| 11 | 73-81 |
| 10 | 64-72 |
| 9 | 55-63 |
| 8 | 46-54 |
| 7 | 37-45 |
| 6 | 28-36 |
| 5 | 19-27 |
| 4 | 10-18 |
| 3 | 1-9 |



ПОЧТОВЫЙ ХОЛЛ



ЛИКРА



ТИПОВОЙ ЭТАЖ





6

3

1-5 ▶

◀ 6-9

Планировочные решения



План типового этажа

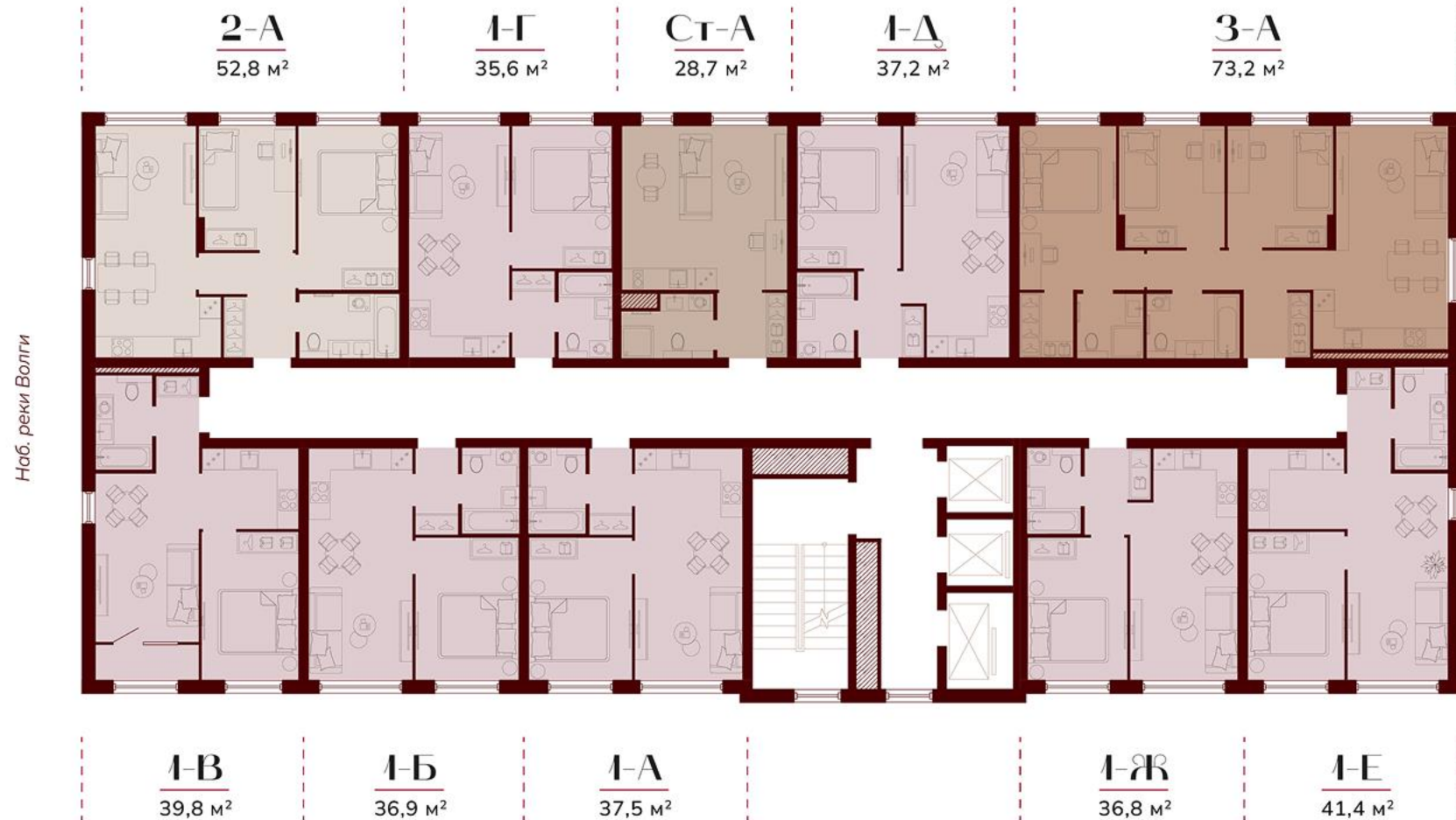

Наб. реки Волги

Наб. Приволжского затона

Наб. реки Волги



Наб. Приволжского затона

Двор

План 4,6,8,10,12,14,16,18 этажа



Наб. реки Волги

Наб. Приволжского залива

Наб. реки Волги



Наб. Приволжского залива

Двор





Пространство, созданное для вашей уникальной жизни

Мы понимаем, что каждый из вас ищет место, где будет комфортно, уютно и по-настоящему своё. Именно поэтому мы предлагаем планировочные решения, способные удовлетворить большинство запросов.

От уютных студий для динамичной городской жизни до просторных многокомнатных квартир для больших семей — каждая планировка создана с любовью к деталям.

СТ-А

28,7 м²



Дом: 2

Этаж: 3-24

Площадь квартиры указана согласно проекту, может измениться после сдачи дома

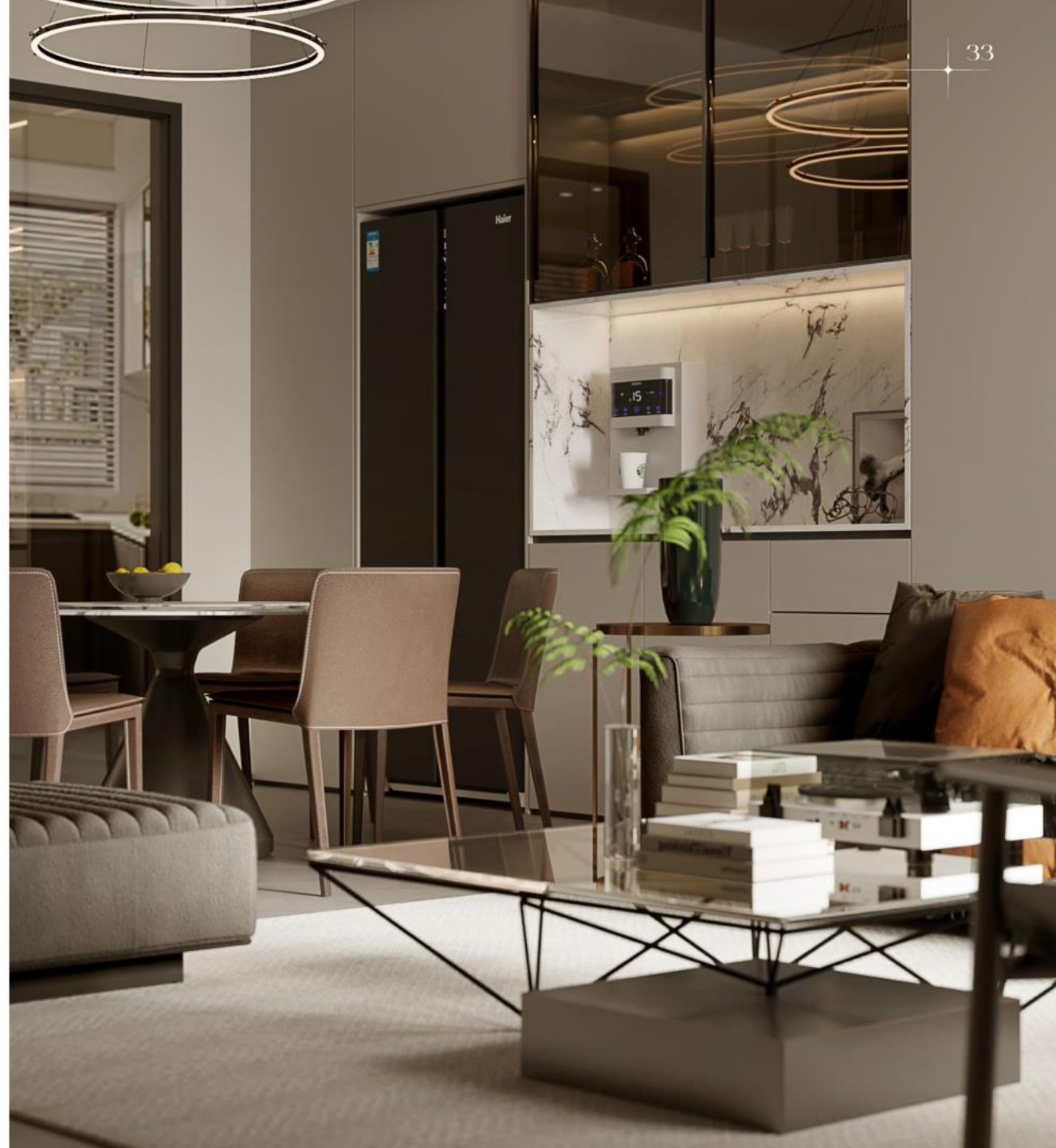
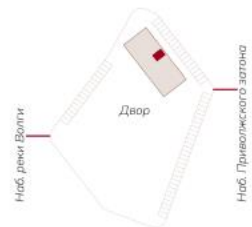

1-B

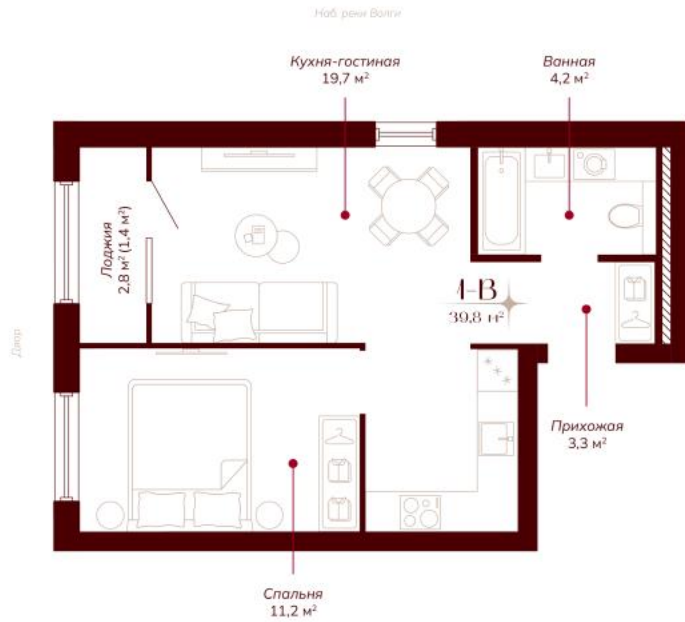
39,8 м²

Дом: 2

Этаж: 3-24

Площадь квартиры указана согласно проекту, может измениться после сдачи дома

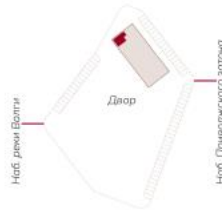

1-Г

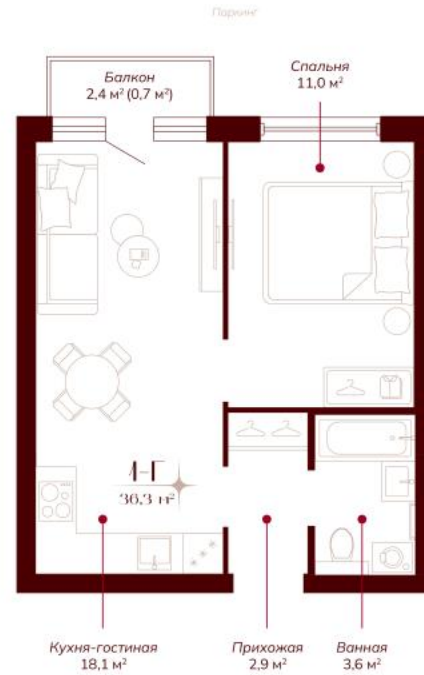
36,3 м²

Дом: 2

Этаж: 4, 6, 8, 10, 12, 14, 16, 18

Площадь квартиры указана согласно проекту, может измениться после сдачи дома

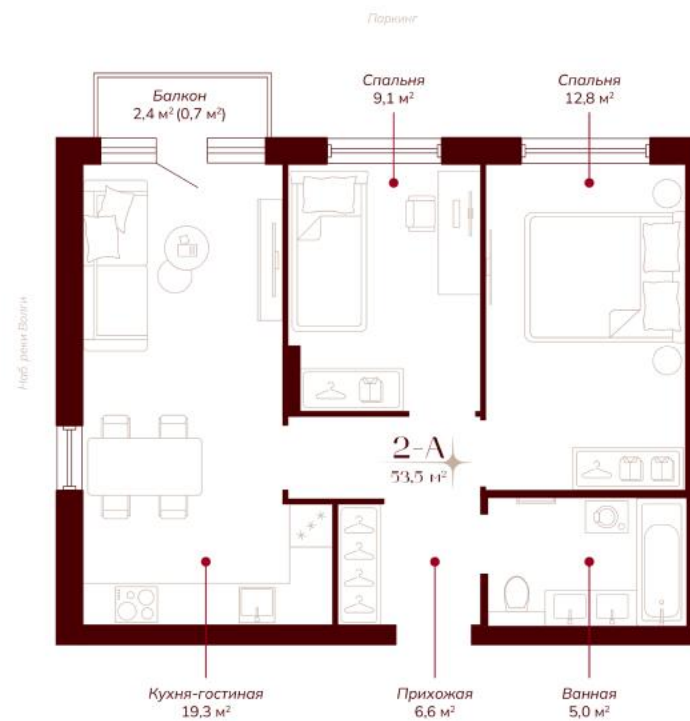

2-A

53,5 м²

Дом: 2

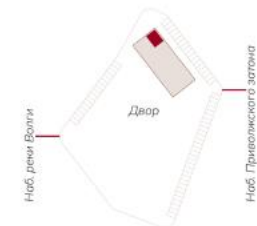
Этаж: 4, 6, 8, 10, 12, 14,
16, 18Площадь квартиры указана согласно
проенту, может измениться после сдачи дома

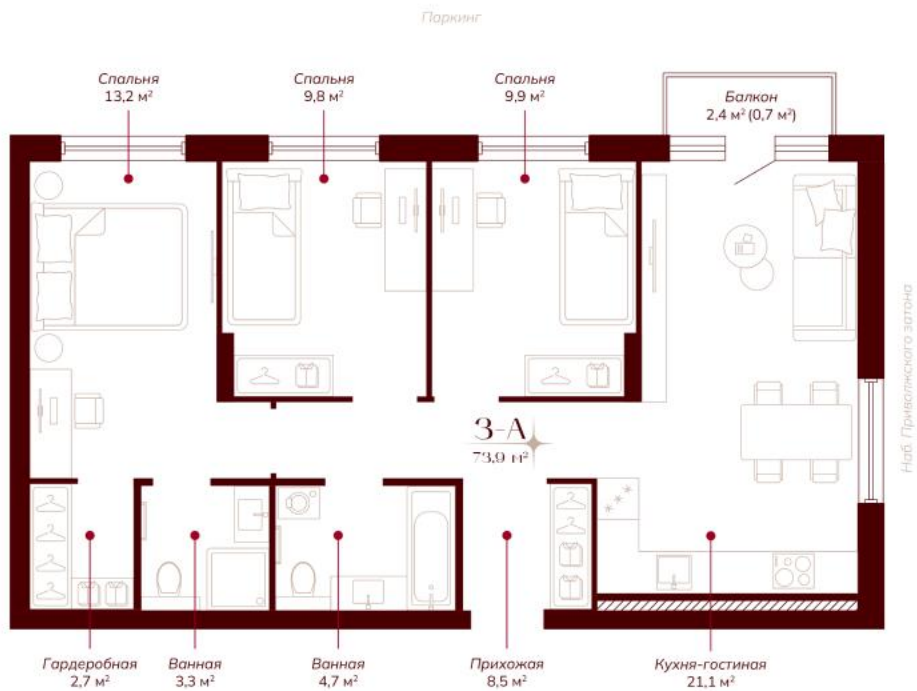

3-А

73,9 м²

Площадь квартиры указана согласно проекту, может измениться после сдачи дома

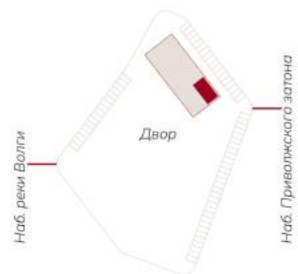

Материалы строительства премиум-класса

В домах выбрана система утепления и декоративного оформления «тёплый фасад». Слой минераловатной плиты предотвращает до 80% теплопотерь. Армированный слой из специального цементно-полимерного клея гарантирует защиту теплоизоляционного материала.

Слой декоративной штукатурки надёжно защищает теплоизоляцию от воздействия внешней среды и формирует внешний вид фасада.

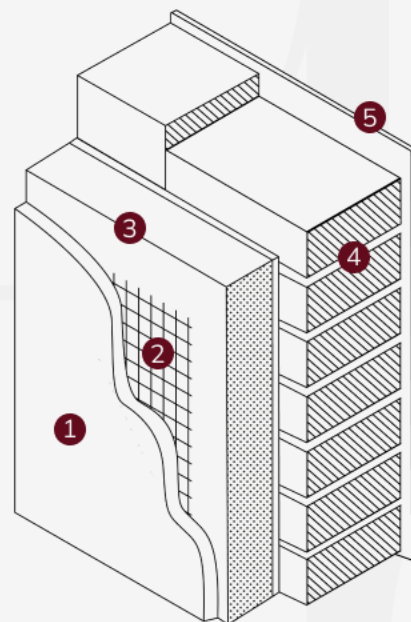

Состав стены дома

1. Декоративная штукатурка, 10 мм (фасад)
2. Армирующая сетка
3. Утеплитель, 100 мм
4. Кладка из газобетонного блока, 250 мм
5. Гипсовая штукатурка, 20 мм (помещение)

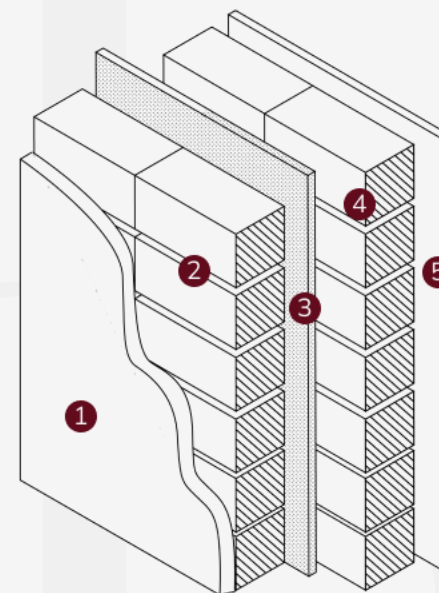

Конструкция межквартирных стен

1. Гипсовая штукатурка, 20 мм
2. Керамзитобетонный блок, 90 мм
3. Минераловатная плита, 70 мм
4. Керамзитобетонный блок, 90 мм
5. Гипсовая штукатурка, 20 мм



Команда профессионалов

За проектом «Искра» стоит новая команда экспертов с многолетним опытом в девелопменте. Мы объединились и соединяем лучшие практики строительства, инновационные решения и любовь к своему делу, чтобы создавать для вас дома, где хочется жить.



Офис продаж и контакты

991-991

ул. Набережная Приволжского затона, 20



Сайт
проекта

Представленная информация не является публичной офертой и может отличаться от проектной документации. Визуализации объекта являются ориентировочными. Застройщик вправе вносить изменения в проектную документацию в соответствии с действующим законодательством РФ.